

Vivez l'expérience  
**MAAX**<sup>®</sup>  
Enjoy the experience

**INSTALLATION INSTRUCTIONS**  
**GUIDE D'INSTALLATION**  
**GUÍA DE INSTALACIÓN**

**FOR RIGHT AND LEFT SIDE DOOR INSTALLATION**  
(RIGHT SIDE SHOWN)

**POUR INSTALLATION DE PORTE CÔTÉ DROIT ET GAUCHE**  
(CÔTÉ DROIT ILLUSTRÉ)

**PARA LA INSTALACIÓN DE LA PUERTA DEL LADO DERECHO E IZQUIERDO**  
(SE MUESTRA INSTALACIÓN AL LADO DERECHO)

**MODEL • MODÈLE • MODELO**  
**LUMINESCENCE DOORS**

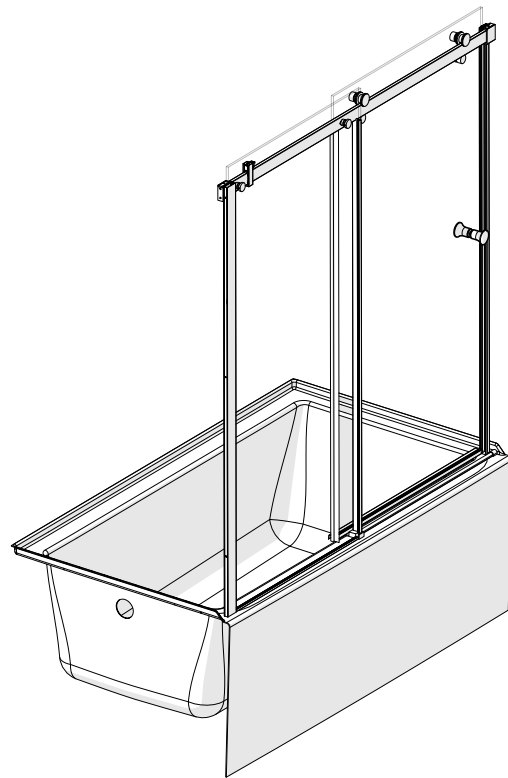
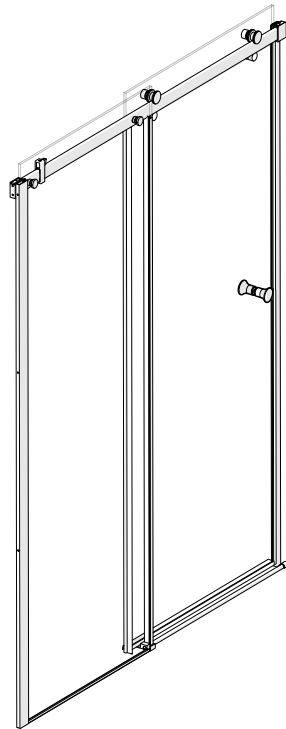

A two person installation is recommended.  
Une installation par deux personnes est recommandée.  
Se recomienda realizar la instalación entre dos personas.

Read all instructions carefully before proceeding.

Lire toutes les instructions attentivement avant de commencer l'installation.

Leer detenidamente todas las instrucciones antes de comenzar la instalación.

**SAVE THIS GUIDE FOR FUTURE REFERENCE.**

**CONSERVER POUR UN USAGE ULTÉRIEUR.**

**CONSERVE ESTE MANUAL COMO REFERENCIA.**

**IMPORTANT** • Record the serial number  
**IMPORTANT** • Noter le numéro de série  
**IMPORTANTE** • Registre el número de serie

Serial number • Numéro de série • Número de Serie

**PARTS** | **PIÈCES** | **PIEZAS**  
AND COMPONENTS | ET COMPOSANTES | Y COMPONENTES

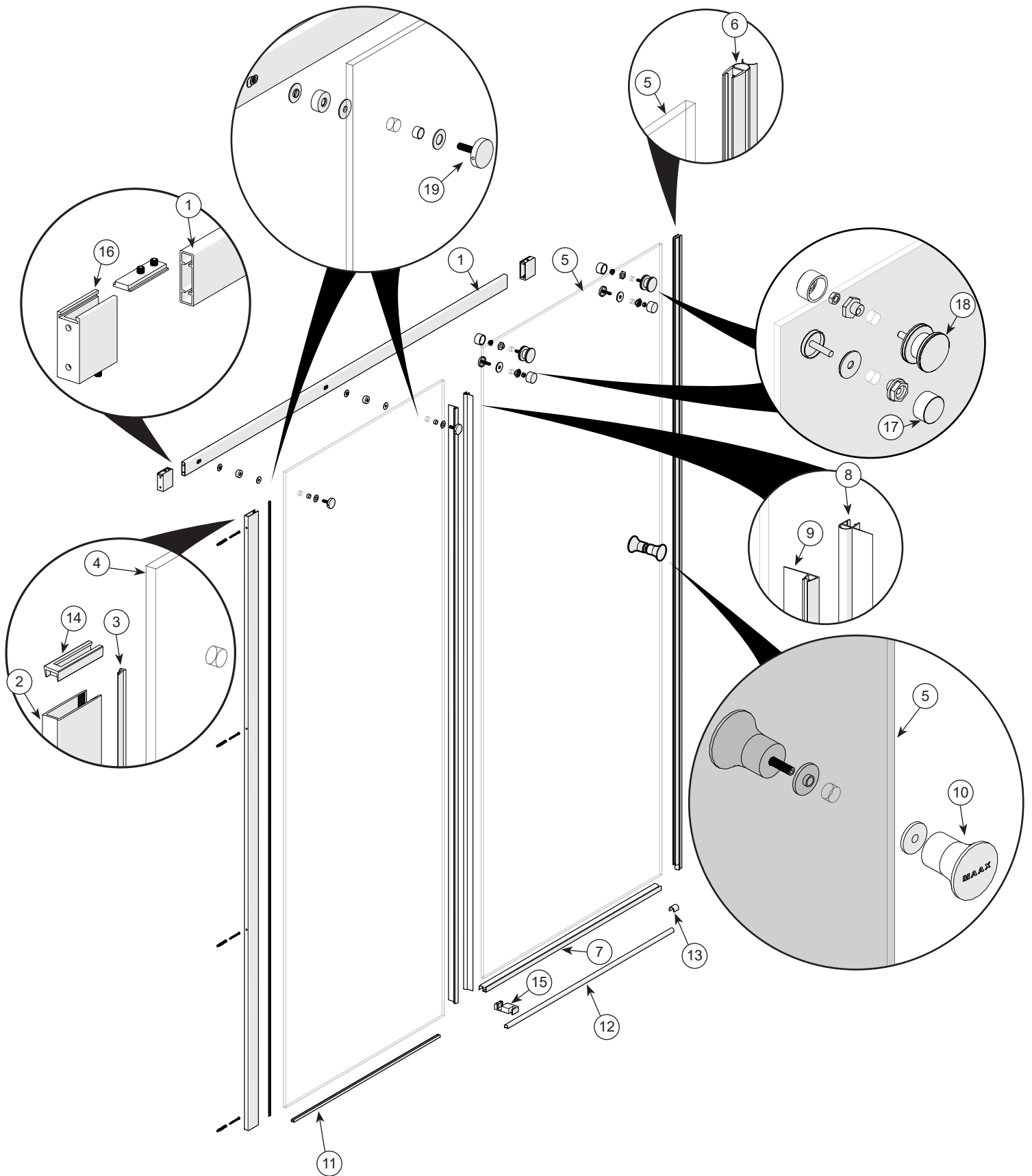

**PARTS** | **PIÈCES** | **PIEZAS**  
 AND COMPONENTS | ET COMPOSANTES | Y COMPONENTES

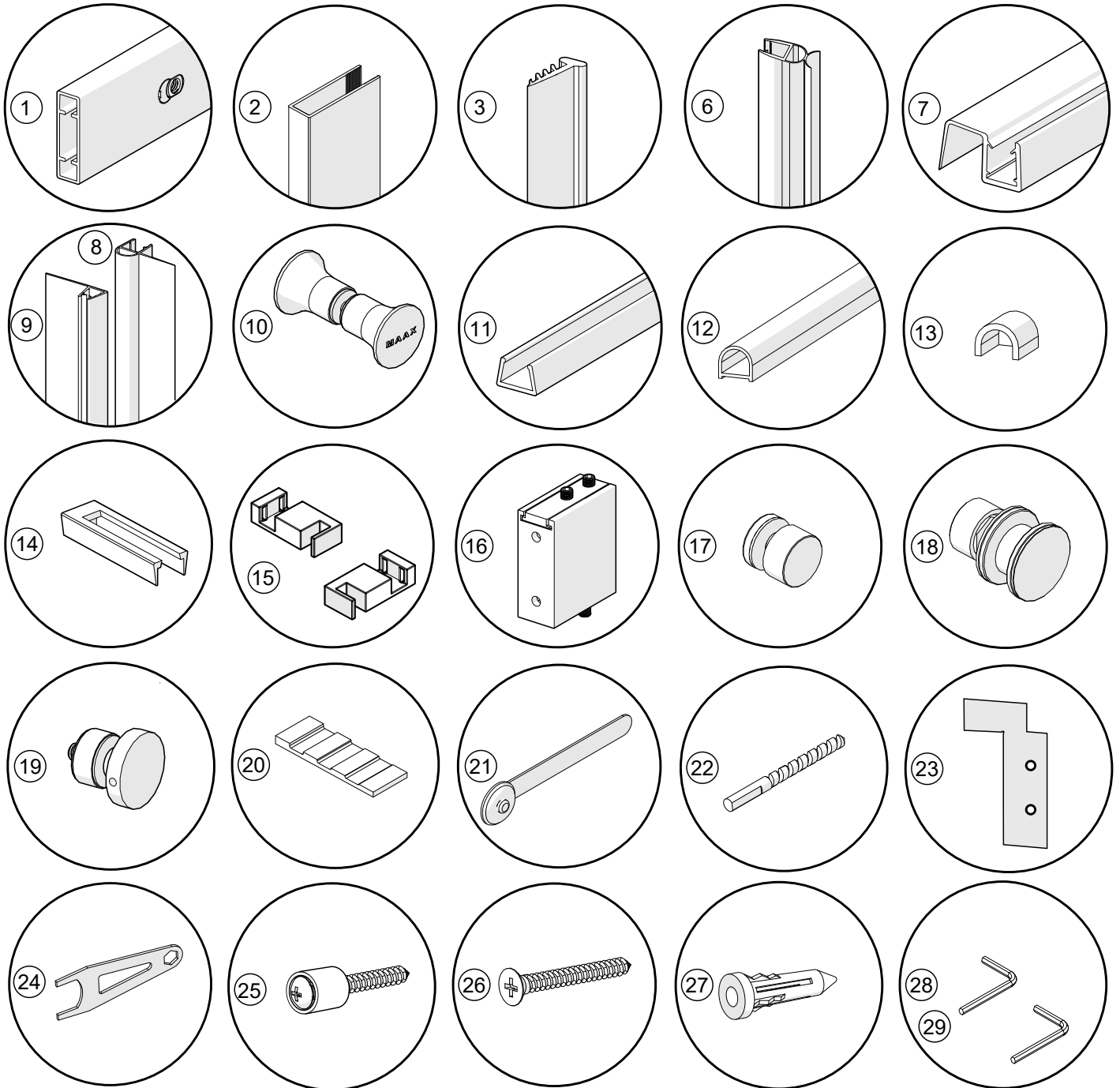

**PARTS** | **PIÈCES** | **PIEZAS**  
**AND COMPONENTS** | **ET COMPOSANTES** | **Y COMPONENTES**

#	Part	Nom de la pièce	Pieza	Qt Cant.
1	Support bar assembly	Assemblage de barre de soutien	Conjunto de barra de soporte	1
2	Wall jamb	Montant mural	jamba mural	1
3	Wall jamb gasket	Joint de montant mural	Junta de jamba mural	1
4	Fixed glass panel	Panneau de verre fixe	Panel fijo	1
5	Door assembly	Assemblage de porte	Conjunto de puerta	1
6	Vertical door closing gasket	Joint vertical de fermeture de porte	Junta vertical de cierre de puerta	1
7	Bottom door gasket	Joint de bas de porte	Junta inferior de la puerta	1
8	Vertical door gasket	Joint vertical de porte	Junta vertical de puerta	1
9	Fixed panel gasket	Joint de panneau fixe	Junta del panel fijo	1
10	Door handle kit	Trousse d'assemblage de poignée de porte	Kit de manija	1
11	Bottom glass channel	Rail de bas de verre	Riel inferior del vidrio	1
12	Threshold bar	Barre de seuil	Barra del umbral	1
13	Threshold end block	Embout de seuil	Bloque extremo de Umbral	1
14	Wall jamb cover cap	Couvercle de montant mural	Tapa de la junta mural	1
15	Door guide assembly kit	Trousse d'assemblage de guide de porte	Conjunto de la guía de puerta	1
16	Wall bracket assembly kit	Trousse d'assemblage de fixation murale	Conjunto de fijación mural	1
17	Anti-jump fastener assembly	Assemblage de butoir anti-saut	Conjunto del tope anti-salto	2
18	Roller assembly	Assemblage de roulette	Conjunto de rodillo	2
19	Panel fastener assembly	Assemblage de fixation de panneau	Conjunto de sujetador de panel	2
20	Wedge spacer	Coussinet à cale	Cuña espaciadora	2
21	Gasket insertion tool	Outil d'insertion pour joint	Herramienta de inserción	1
22	Drill bit 5mm	Foret de perçage 5mm	Broca 5mm	1
23	Drilling template	Gabarit de perçage	Platilla de perforación	1
24	Assembly wrench	Clé d'assemblage	Llave de montaje	2
25	M4x35mm screw assembly with cap	Assemblage de vis M4x35mm avec coucercle	Conjunto de tornillo M4x35mm con tapa	4
26	M4x35mm flat head screw	Vis M4x35mm à tête plate	Tornillo M4x35mm cabeza plana	4
27	Dry wall anchor	Ancrage à mur creux	Anclaje mural	8
28	Allen key 2 mm	Clé Allen 2 mm	Llave Allen 2 mm	1
29	Allen key 2.5 mm	Clé Allen 2.5 mm	Llave Allen 2.5 mm	1

**TOOLS | OUTILS | HERRAMIENTAS**  
 REQUIRED | REQUIS | NECESARIAS

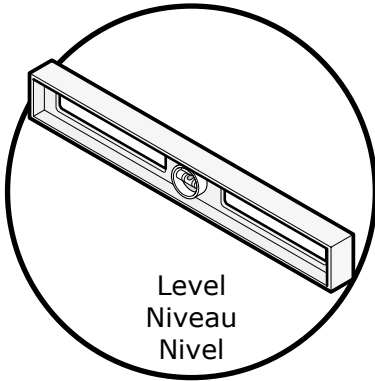

Level  
Niveau  
Nivel

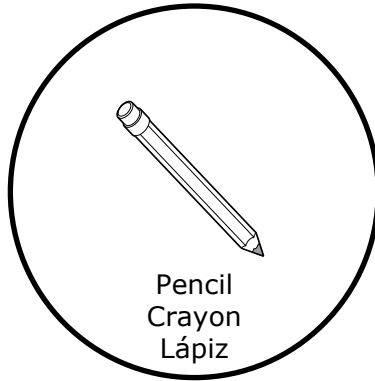

Pencil  
Crayon  
Lápiz

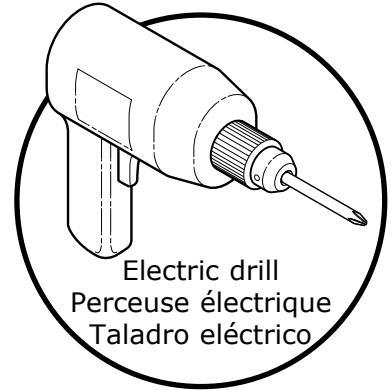

Electric drill  
Perceuse électrique  
Taladro eléctrico



Clear silicone sealant  
Silicone claire  
Sellador de silicona  
transparente



Masking tape  
Ruban adhésif  
Cinta de  
emmascarar



Measuring tape  
Ruban à mesurer  
Cinta métrica

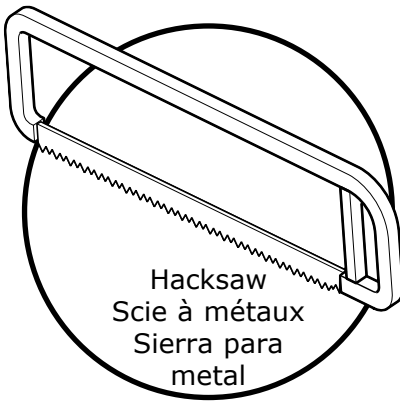

Hacksaw  
Scie à métaux  
Sierra para  
metal



Phillips screwdriver  
Tournevis étoile  
Destornillador  
estrella

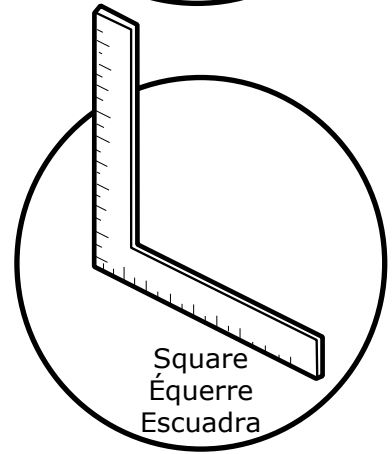

Square  
Équerre  
Escuadra

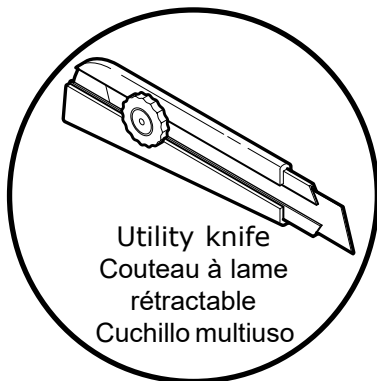

Utility knife  
Couteau à lame  
rétractable  
Cuchillo multiuso



Security equipment  
Équipement de sécurité  
Equipo  
de seguridad

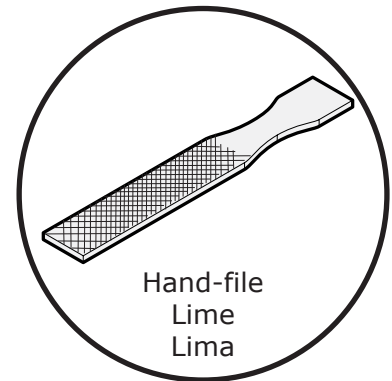

Hand-file  
Lime  
Lima



Images are based on a right side door installation.  
Ces images sont basées sur une installation de porte à droite.  
Estas imágenes se basan en la instalación de la puerta al lado derecho.

- A. Position and level the wall jamb [fixed panel side] as close from the exterior edge of the threshold as possible.
- B. Mark the fastening holes.
- C. Drill the wall covering.
- D. File the corner of the wall jamb if needed.
- E. Fill the holes with a generous amount of silicone. Screws need to be installed in a wood structure, otherwise, the use of the provided wall anchors is necessary.
- F. Fasten the wall jamb with the provided 1 5/8" screws and screw cup.

- A. Positionner le montant mural [côté panneau fixe] le plus proche du rebord extérieur du seuil et le mettre de niveau.
- B. Marquer les emplacements de fixation.
- C. Percer le revêtement aux endroits marqués.
- D. Limer le coin du montant mural au besoin.
- E. Remplir les trous généreusement de silicone. Les vis doivent être installés dans une structure de bois, sinon, l'utilisation des ancrages à mur creux fournis sont nécessaires.
- F. Fixer le montant mural au mur avec les vis de 1 5/8" et les rondelles fournies.

- A. Ubicar la jamba mural [lado panel fijo] lo más cerca del reborde externo de la base y ponerla a nivel.
- B. Marcar la ubicación de los agujeros de fijación.
- C. Taladrar el revestimiento en los lugares marcados.
- D. Limar la esquina de la jamba mural si es necesario.
- E. Llène los agujeros con abundante silicona. Los tornillos deben ser instalados sobre una estructura de madera, de lo contrario, el uso de los anclajes murales incluidos es necesario.
- F. Fijar la jamba mural con los tornillos de 1 5/8" provistos y las arandelas PVC.

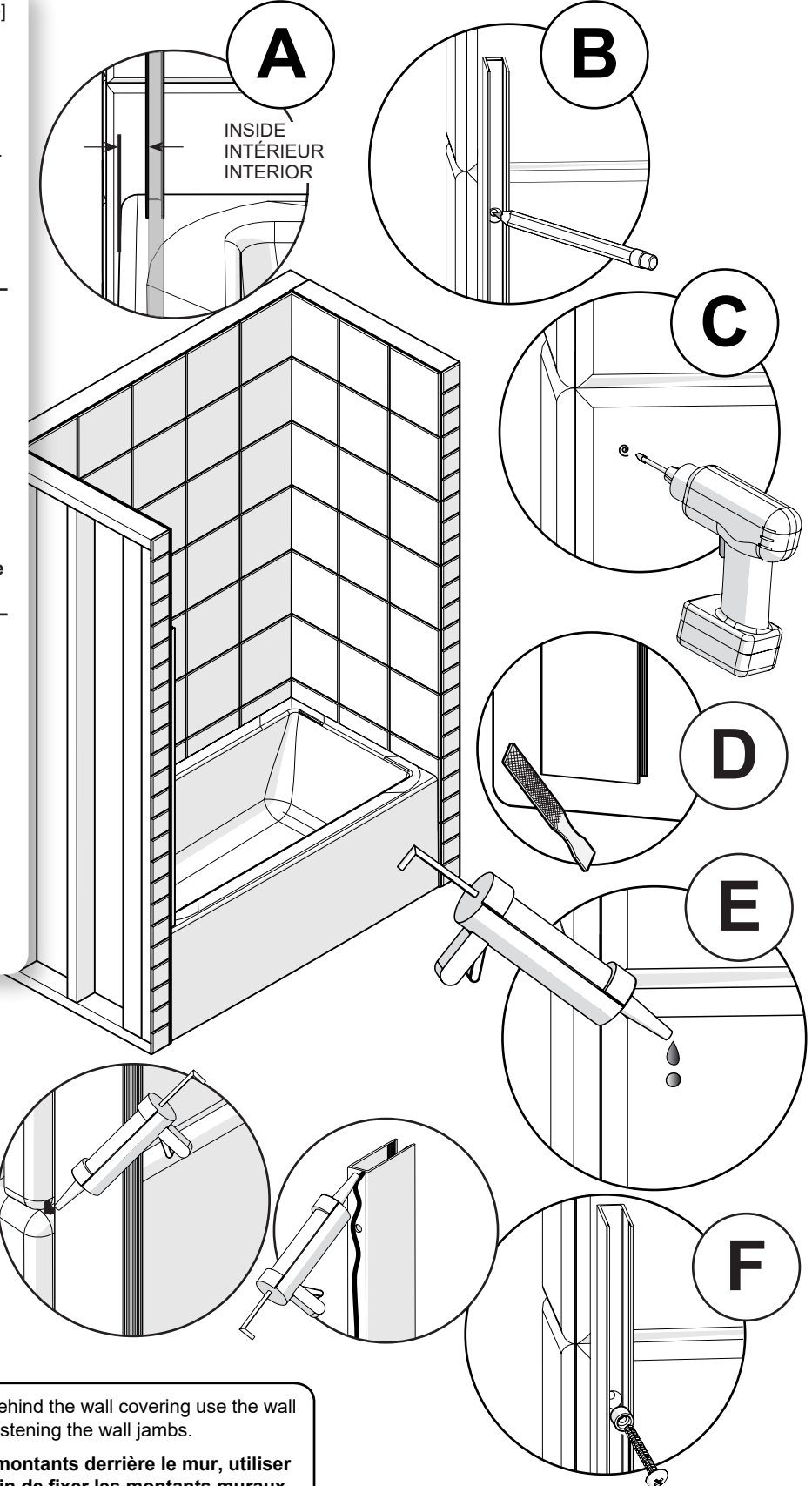

Silicone the junction between the wall and the base behind the wall jamb  
Siliconer le joint entre la base et le mur derrière le montant mural  
Aplicar silicona en la unión entre el muro y la base detrás del montante mural

If no studs are behind the wall covering use the wall anchors when fastening the wall jambs.

S'il n'a pas de montants derrière le mur, utiliser les ancrages afin de fixer les montants muraux.

Si no hay montantes detrás del revestimiento, usar anclajes para sujetar las jambas murales.

# STEP 2

ÉTAPE  
ETAPA

- A. Slide out the cover from the wall fastener. From inside the shower, place the wall fastener against the wall jamb aligned with the top as shown and mark the holes to be drilled.
- B. Drill the wall covering.
- C. Fill the holes with a generous amount of silicone.
- D. Install a wall fastener with the provided flat head screws.

- A. Retirer le couvercle de la fixation murale. De l'intérieur de la douche, placer l'attache murale contre le montant du mur aligné avec le haut comme indiqué et marquer les trous à percer tel que démontré.
- B. Percer le revêtement aux endroits marqués.
- C. Remplir les trous généreusement de silicone.
- D. Installer une fixation murale avec les vis à tête plate fournies.

- A. Deslice hacia fuera la cubierta del sujetador mural. Desde el interior de la ducha, coloque el sujetador mural contra la jamba de la pared alineado con la parte superior tal como se muestra y marque los agujeros a perforar.
- B. Taladrar el revestimiento en los lugares marcados.
- C. Llenar los agujeros con abundante silicona.
- D. Instalar un sujetador mural con los tornillos de cabeza plana proporcionados.

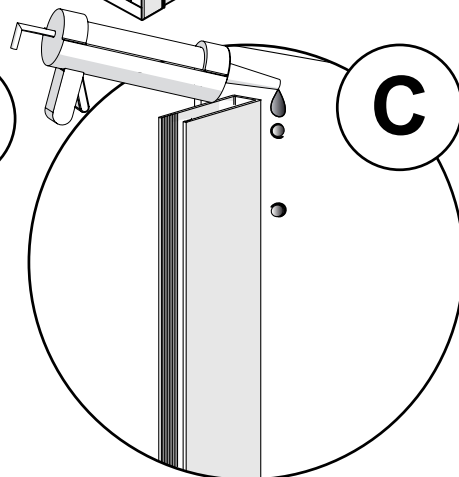
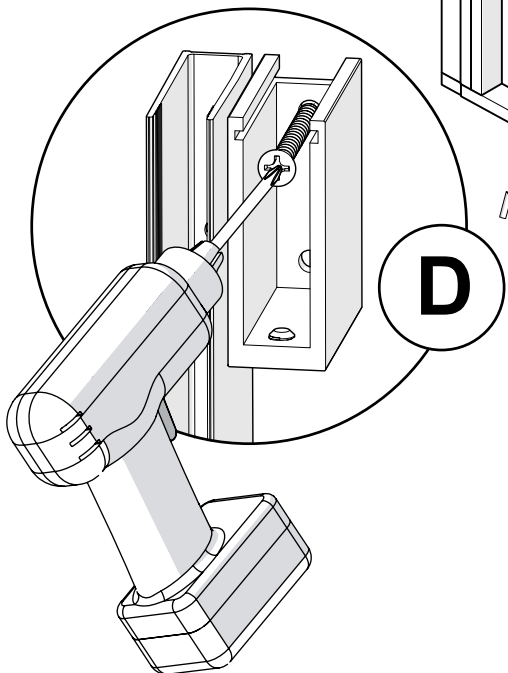
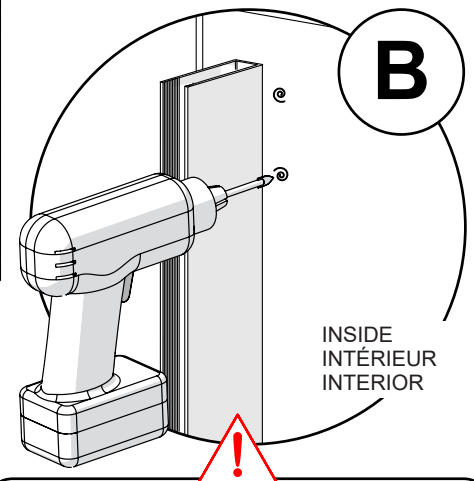
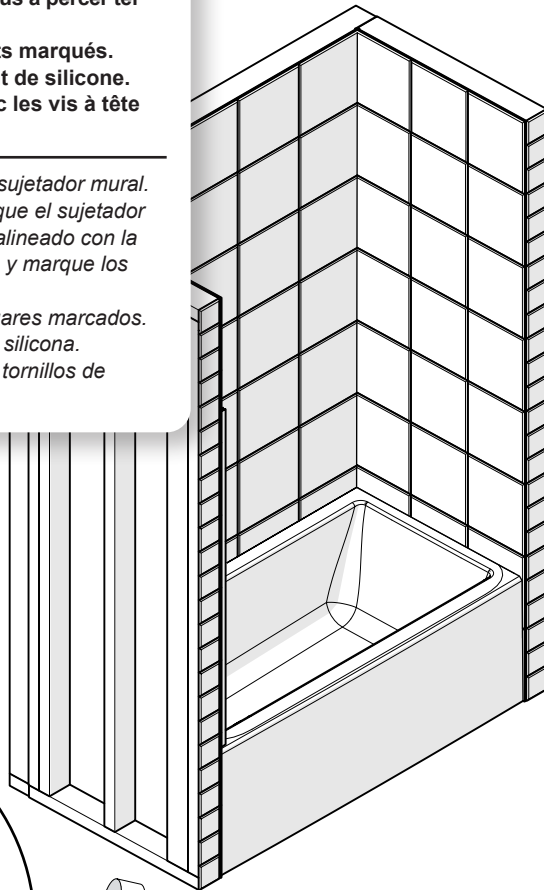
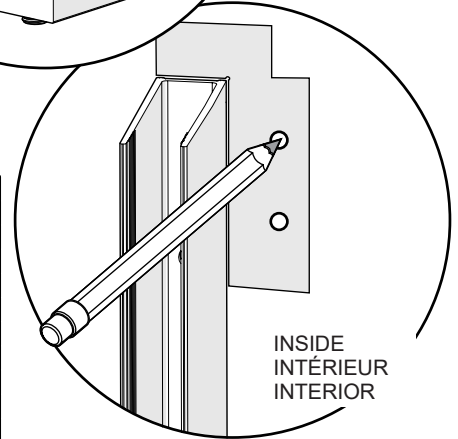
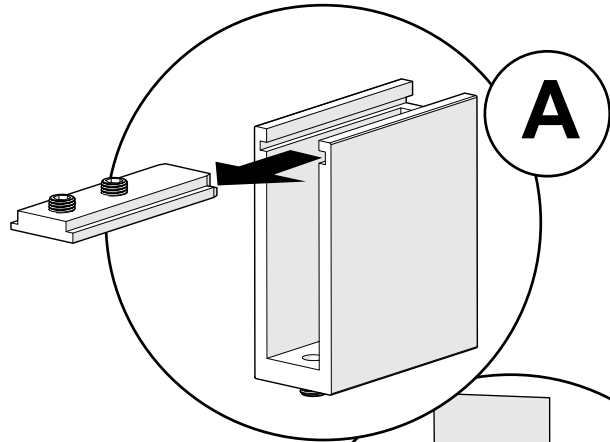

If no studs are behind the wall covering use the wall anchors when fastening the brackets.  
**S'il n'a pas de montants derrière le mur, utiliser les ancrages afin de fixer les supports.**  
 Si no hay montantes detrás del revestimiento, usar anclajes para sujetar los soportes.

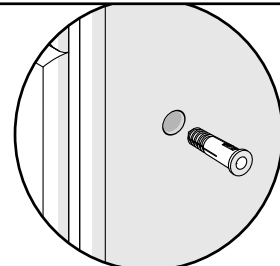

- A. Temporarily place the U-channel on the threshold against the wall jamb. Dry fit the fixed panel in the wall jamb and U-channel. Level and square.
- B. Measure the distance between the wall jamb and the edge of the fixed panel and remove 3/4" from that measurement.
- C. Cut the U-channel to the recently taken measurement. Remove the fixed panel.

- 
- A. Placer temporairement le rail en U sur le seuil et contre le montant mural. Insérer le panneau fixe dans le montant mural et le rail en U. Mettre à niveau et à l'équerre.
  - B. Mesurer la distance entre le montant mural et le bord du panneau fixe et enlever 3/4 po de ce mesure.
  - C. Couper le rail en U selon la mesure prise auparavant. Enlever le panneau fixe.

- 
- A. Colocar temporalmente el riel en U sobre la base contra el montante mural. Insertar el panel fijo en la jamba mural y en el riel en U. Poner a nivel y a escuadra.
  - B. Medir la distancia entre el montante mural y el borde del panel fijo y quitar 3/4" de esa medida.
  - C. Cortar el riel en U según la medida tomada recientemente. Quitar el panel fijo.

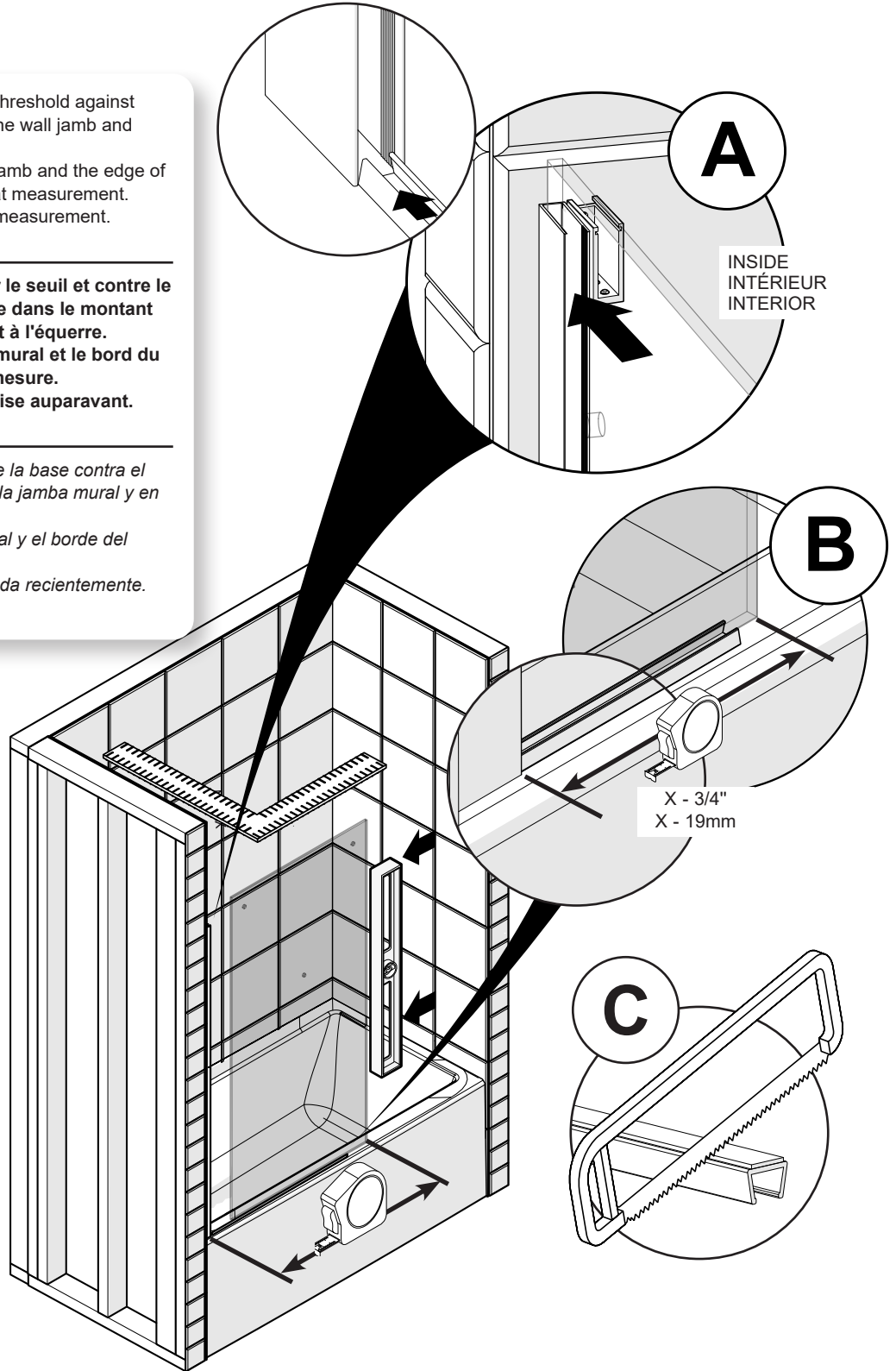



STEP  
ÉTAPE  
ETAPA

# 4

- A. Install the rollers on the door in the top holes as shown. [Do not over tighten the rollers]
- B. Insert the bottom sealing gasket on the bottom of the door.
- C. Place the door temporarily and safely inside the shower over cardboard.
- D. Remove tape film under the U-channel and put it on the bathtub or base deck against the wall jamb parallel to the outside edge.
- E. Apply silicone inside the wall jamb and the U-channel.

- A. Installer les roulettes sur la porte dans les trous supérieurs tel que démontré. [Ne pas trop serrer les roulettes].
- B. Insérer le joint d'étanchéité inférieur au bas de la porte.
- C. Appuyer la porte temporairement et sécuritairement contre le mur à l'intérieur de la douche sur un carton.
- D. Enlever la pellicule en-dessous du rail en U et le poser sur le bain ou base contre le montant mural et parallèle à la face extérieure du bain.
- E. Appliquer de la silicone à l'intérieur du montant mural et dans le rail en U.

- A. Instalar los rodillos en la puerta dentro de los agujeros superiores, como se muestra en la ilustración. [No ajustar los rodillos demasiado].
- B. Instalar la junta de estanqueidad inferior en la parte inferior de la puerta.
- C. Apoyar la puerta, provisoriamente y de manera segura, contra una pared dentro de la ducha, sobre cartón.
- D. Quitar la película por debajo del perfil en forma de U y colocarlo en el baño o base contra la jamba de la pared y paralelo al lado exterior de la bañera.
- E. Aplique silicona dentro de la jamba de la pared y el perfil en forma de U.

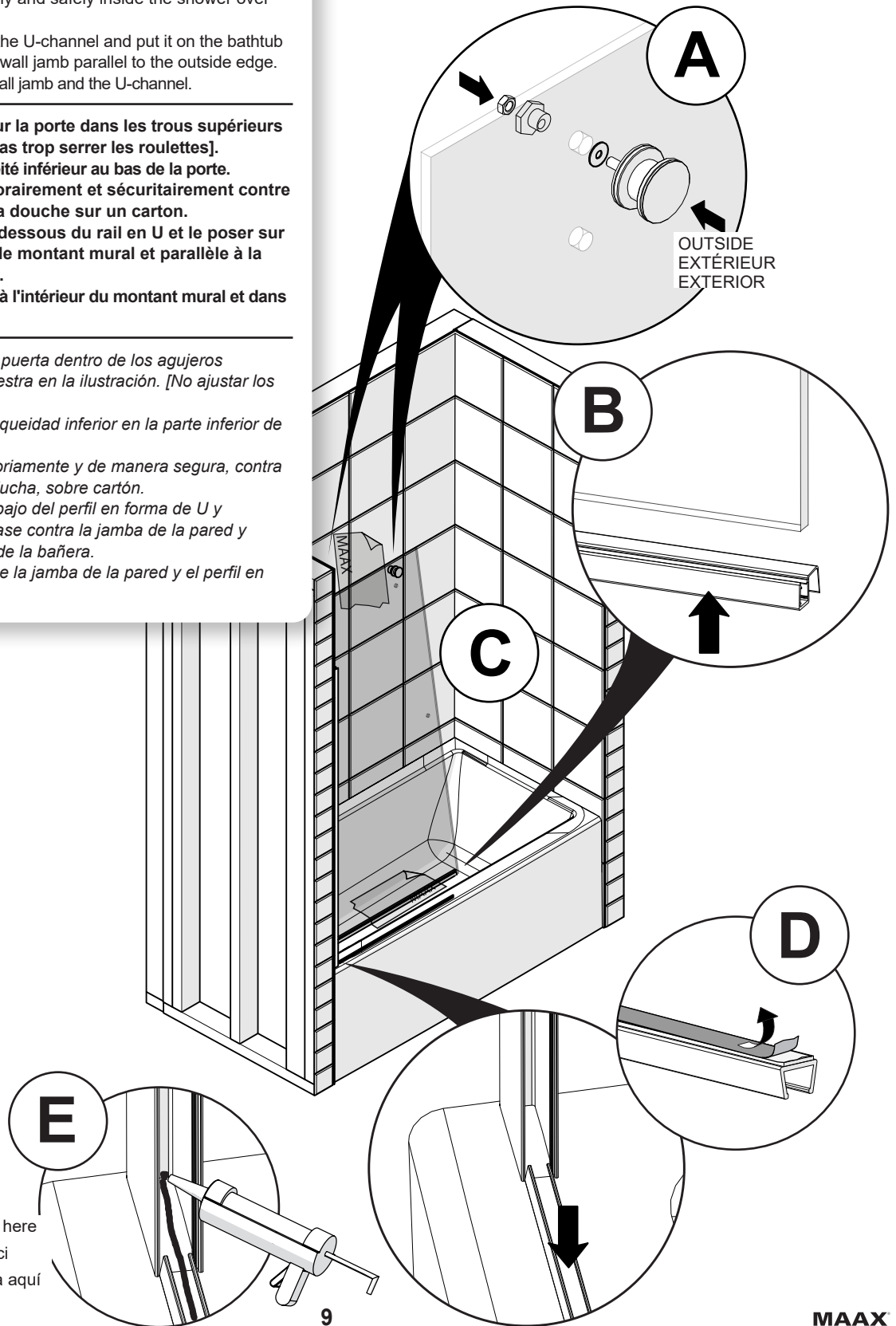

Apply silicone here  
Siliconer ici  
Aplicar silicona aquí

- A. Insert the fixed panel in the wall jamb and U-channel.
- B. Level and square the fixed panel. [For leveling, use wedge spacers as needed inside the U-channel]
- C. From the outside of the shower, insert the sealing gasket between the fixed panel and the wall jamb.
- D. Use the insertion tool to completely insert the gasket.

- A. Insérer le panneau fixe dans le montant mural et le rail en U.
- B. Mettre à niveau et à l'équerre le panneau fixe. [Pour niveler, utiliser des coussinets à cale au besoin à l'intérieur du rail en U].
- C. De l'extérieur de la douche, insérer le joint d'étanchéité entre le panneau fixe et le montant mural.
- D. Utiliser l'outil d'insertion pour assurer l'installation complète du joint.

- A. Insertar el panel fijo en la jamba mural y en el riel en U.
- B. Poner el panel fijo a nivel y a escuadra. [Para la nivelación, utilizar una cuña espaciadora según sea necesario dentro del riel en U].
- C. Desde el exterior de la ducha, colocar la junta de estanqueidad entre el panel fijo y la jamba mural.
- D. Utilizar la herramienta de inserción para insertar completamente la junta.

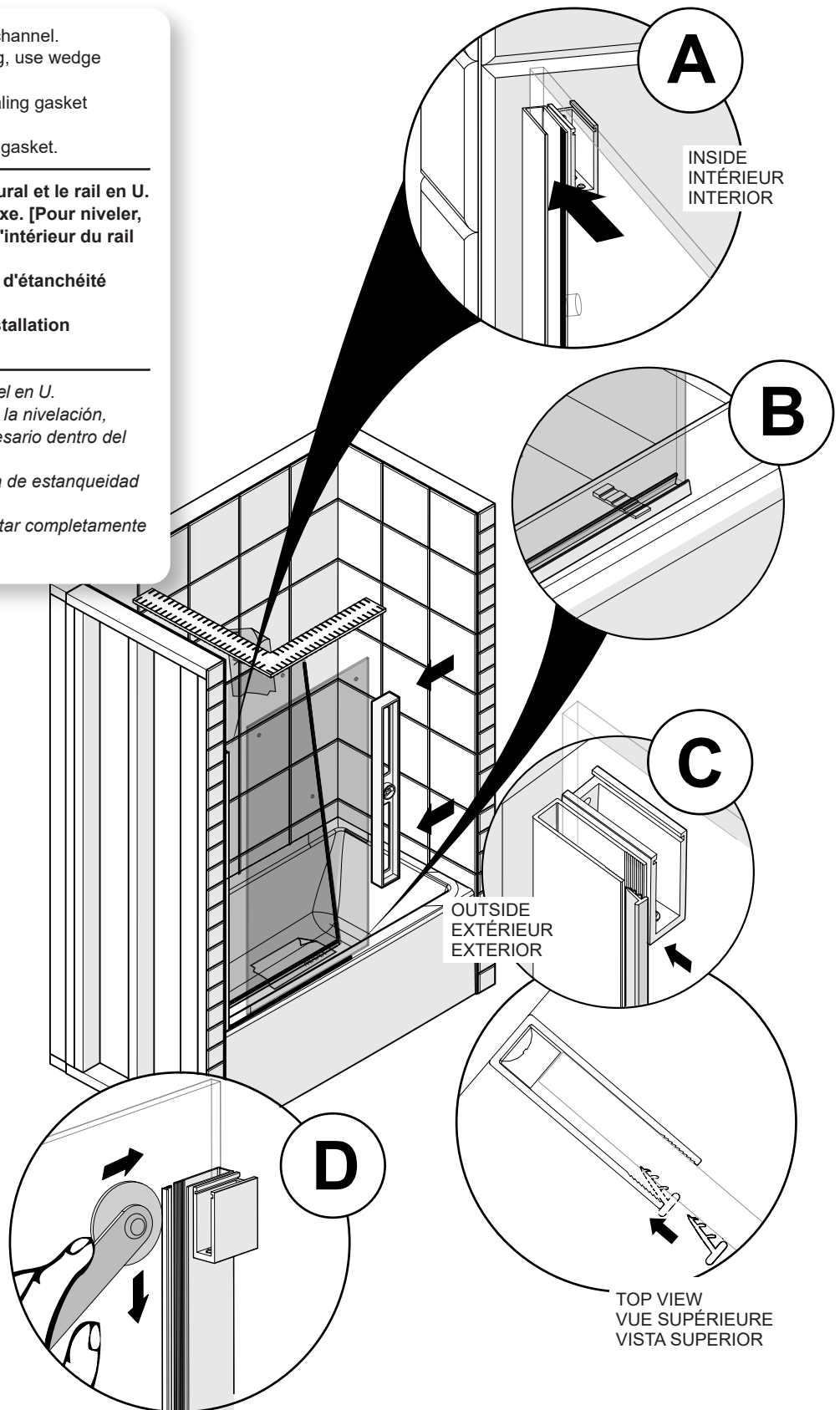

**STEP  
ÉTAPE  
ETAPA**

# 6

A. Measure the distance wall-to-wall at the top of the alcove and subtract 5/8". Cut the support bar, based on this measure. [Opposite the holes for fixed panel assembly and the bumper].

A. Prendre la mesure d'un mur à l'autre en haut de l'alcôve et soustraire 5/8 po. Couper la barre de soutien selon cette mesure. [Côté opposé aux trous de fixation pour le panneau fixe et le pare-choc]

A. Medir la distancia de una pared a la otra en la parte superior del recinto y restar 5/8". Cortar la barra de soporte según esta medida. [Del lado opuesto de los agujeros de montaje para el panel fijo y del parachoques]



Cut opposite the holes for panel assembly.

**Couper du côté opposé aux trous de fixation.**

*Corte del lado opuesto a los agujeros de montaje.*

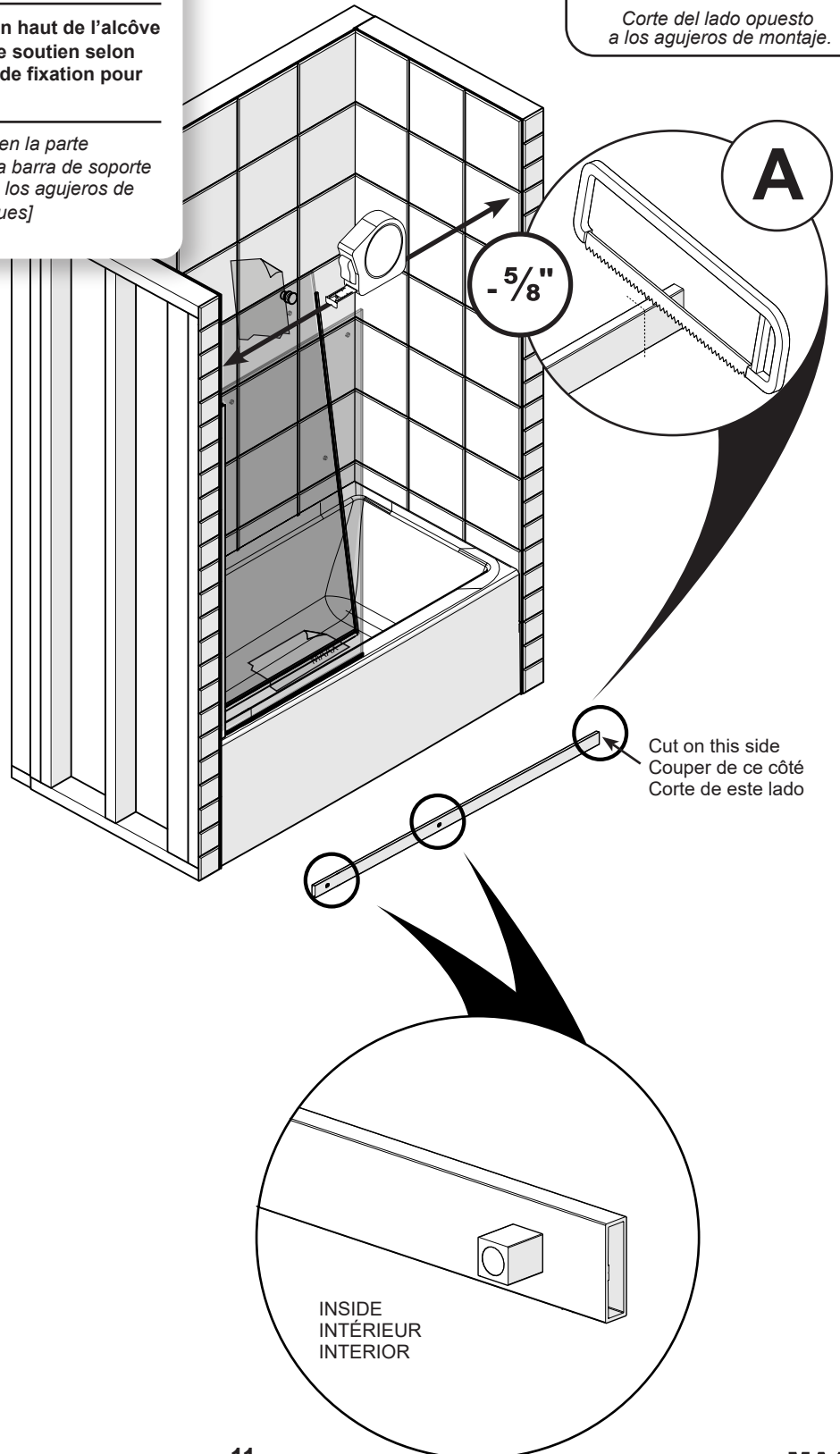

STEP  
ÉTAPE  
ETAPA

# 7

- A. Insert the support bar on the installed wall fastener. Ensure support bar is level.
- B. Attach support bar to fixed panel using the panel fastener on the hole in the middle. Do not overtighten.
- C. Insert the wall fastener on the opposite side of the support bar. Mark the position of the wall fastener. Remove the support bar.
- D. Place the wall fastener on the previously mark position. Mark the holes to be drilled. Drill the holes and fill them with silicone. Install the wall fastener with the provided flat head screws.
- E. Insert the support bar on the wall fasteners. Reinstall the panel fastners x2 and tighten them.

- A. Insérer la barre de support sur la fixation murale pré-installée. S'assurer que la barre de soutien est à niveau.
- B. Joindre la barre de soutien et le panneau fixe avec la fixation de panneau. Fixer au trou au milieu. Ne serrer pas trop.
- C. Insérer l'autre fixation murale sur le côté opposé de la barre de soutien. Marquer la position. Enlever la barre de soutien.
- D. Remettre la fixation murale sur l'emplacement marqué précédemment. Marquer les trous à percer tel que démontré. Percer le revêtement aux endroits marqués et les remplir avec du silicone. Installer la fixation murale avec les vis à tête plate fournies.
- E. Insérer la barre de support sur les fixations murales. Réinstaller les fixation de panneau x2 et bien serré.

- A. Instalar la barra de soporte en el sujetador mural previamente instalado. Asegurarse que la barra esta a nivel.
- B. Fijar la barra de soporte al panel fijo usando el sujetador de panel. Fijar el agujero del medio. No apretar demasiado.
- C. Instalar el otro sujetador mural en el extremo opuesto de la barra de soporte. Marcar la posición del sujetador mural. Retirar la barra de soporte.
- D. Colocar de nuevo el sujetador mural en la posición marcada recientemente. Marcar los agujeros a perforar. Perforar y llenar de silicona. Instalar el sujetador mural con los tornillos de cabeza plana proporcionados.
- E. Instalar la barra de soporte en los sujetadores murales. Reinstalar los sujetadores de panel x2 y apretarlos.

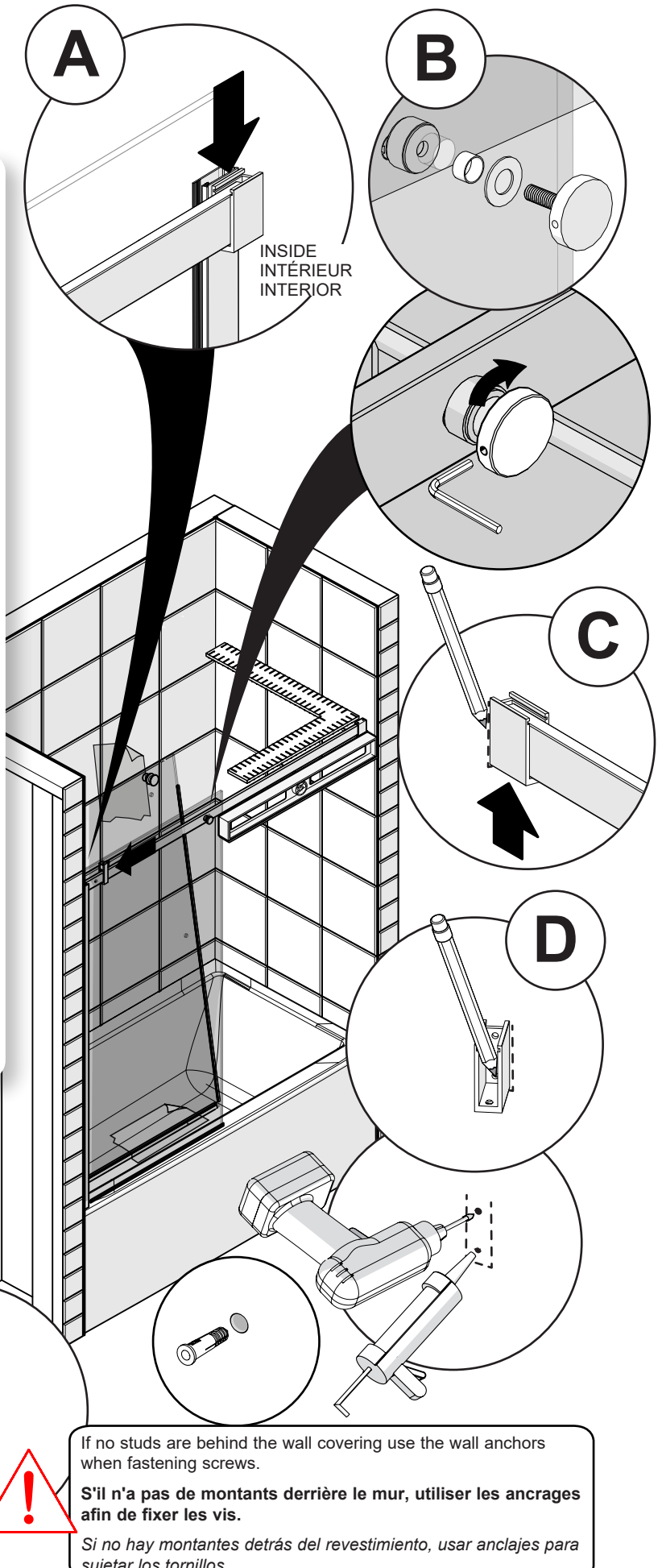

If no studs are behind the wall covering use the wall anchors when fastening screws.

S'il n'a pas de montants derrière le mur, utiliser les ancrages afin de fixer les vis.

Si no hay montantes detrás del revestimiento, usar anclajes para sujetar los tornillos.

**STEP**  
**ÉTAPE**  
**ETAPA**

# 8

- A. Gently slide the covers of the wall fastener in place.
- B. Tighten set screws to hold in place.

---

**A. Glisser doucement les couvercles des fixations muraux en place.**

**B. Serrer les vis pour fixer en place.**

---

*A. Deslizar suavemente las cubiertas de los sujetadores murales en posición.*

*B. Apretar los tornillos de ajuste para mantener en posición.*

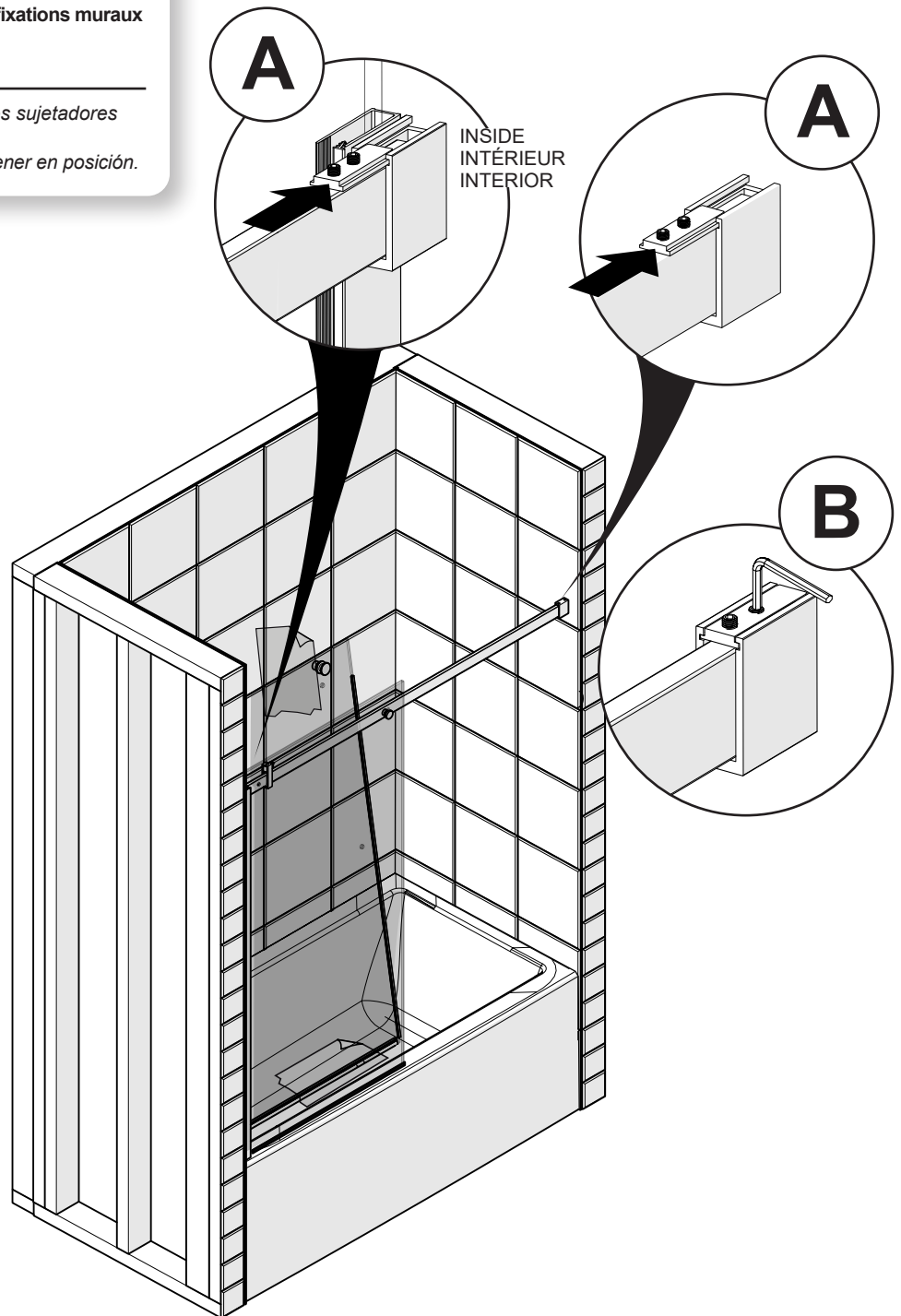

# STEP ÉTAPE ETAPA 9

- A. Apply silicone sealant under the door guide.
- B. Place the door guide at the base of the fixed panel and tape the door guide in place until 24 hours after the installation is completed.

- 
- A. Appliquer du silicone sous le guide de porte.
  - B. Placer le guide de porte à la base du panneau fixe et le tenir en place avec du ruban jusqu'à 24 heures après la fin de l'installation.
- 

- A. Aplicar sellador de silicona debajo de la guía de la puerta.
- B. Colocar la guía de la puerta en la base del panel fijo, y mantener en su lugar con cinta de enmascarar hasta 24 horas después de finalizar la instalación.

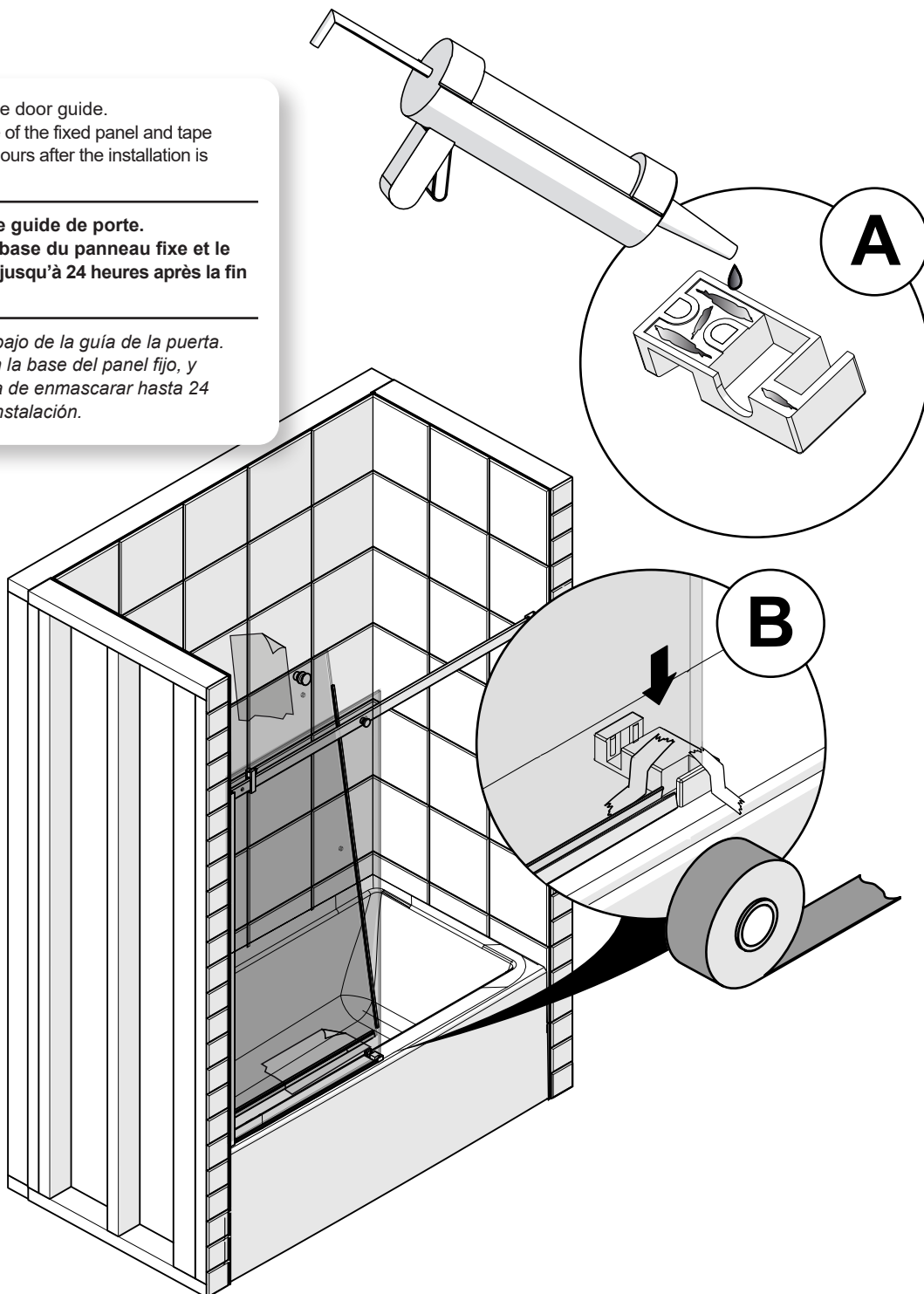

STEP  
ÉTAPE  
ETAPA

# 10

- A. Install the door on the support bar. [Make sure the rollers are well seated on the bar]
- B. Insert the bottom of the door in the door guide. [Make sure the door remains as deeply as possible in the guide without touching the bottom when adjusting the rollers during the next step]

- 
- A. Installer la porte sur la barre de soutien. [S'assurer que les roulettes s'insèrent bien sur la barre de soutien]
  - B. Insérer le bas de la porte dans le guide de porte. [S'assurer que la porte reste le plus profondément possible dans le guide lors de l'ajustement des roulettes à l'étape suivante].

- 
- A. Instalar la puerta sobre la barra de soporte [Asegurarse de que los rodillos están bien sentados en la barra]
  - B. Insertar la parte inferior de la puerta en la guía de la puerta. [Asegúrese de que la puerta sigue estando lo más profundamente posible en la guía sin tocar el fondo para ajustar los rodamientos en el siguiente paso].

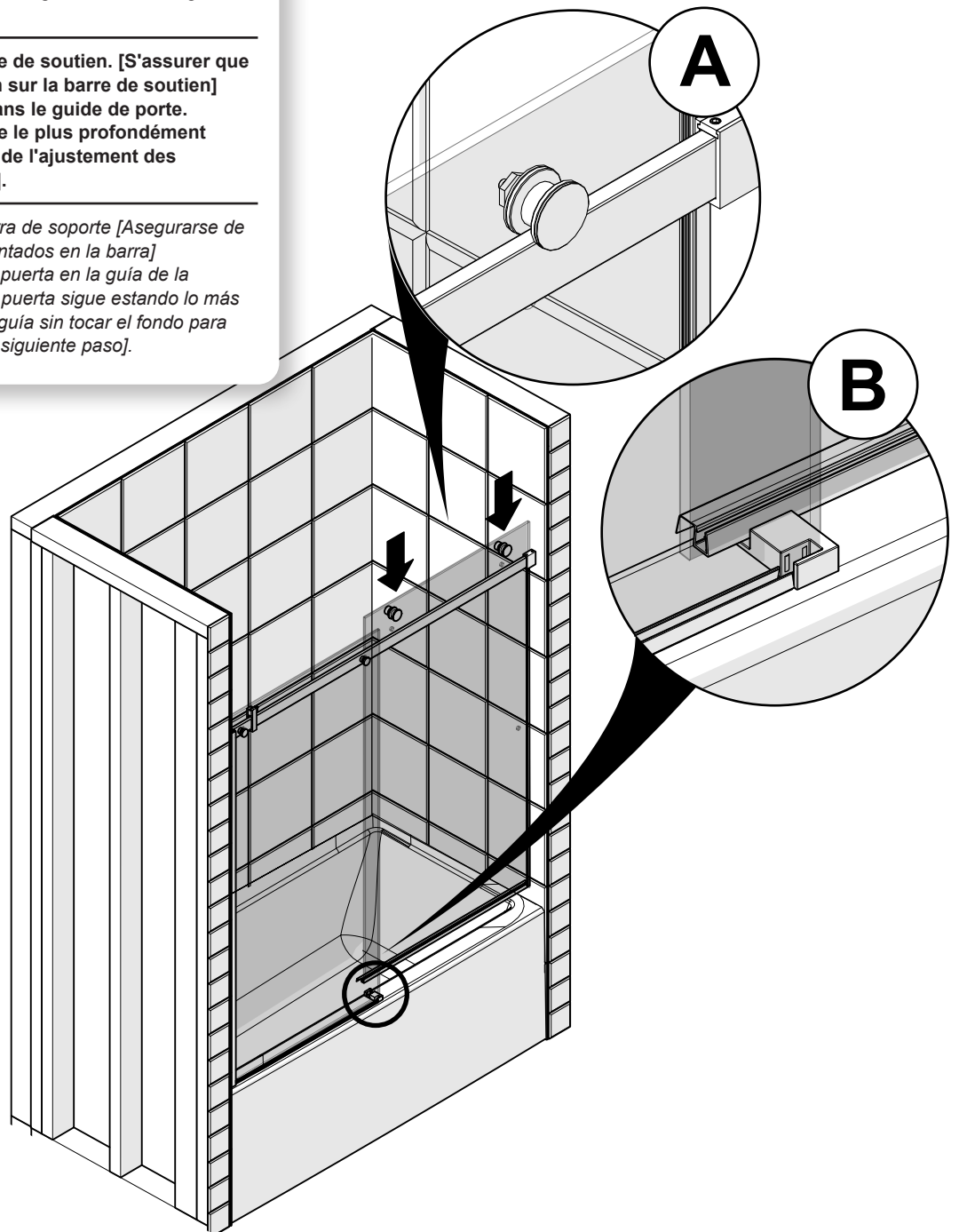

# 11

- A. From inside the shower, close the door against the wall. Adjust the excentric part of the roller assemblies so the door sits flat against the wall.
- B. Fasten both rollers in position using the assembly wrenches on the excentric parts to maintain the adjustment and on the nuts to tighten as much as possible. A 1/4" adjustment is possible.
- C. Install the anti-jump stopper as shown and the finishing caps on the rollers.
- D. Make sure the door can not be unhooked. [An space of 1/8" between the stopper and the support bar is recommended]

- A. De l'intérieur de la douche, fermer la porte contre le mur. Ajuster les pièces excentriques des ensembles de roulettes de sorte que la porte repose bien à plat contre le mur.
- B. Serrer les roulettes en position avec les clés d'assemblage sur les parties excentriques pour maintenir l'ajustement et sur les écrous pour serrer autant que possible. Un ajustement de 1/4" est possible.
- C. Installer le butoir anti-saut tel que démontré et les capuchons de finition sur les roulettes.
- D. S'assurer que la porte ne puisse pas se décrocher. [Un écart de 1/8" entre les butoirs et la barre d'appui est recommandé]

- A. Desde el interior de la ducha, cerrar la puerta contra la pared. Ajustar las piezas excéntricas de los conjuntos de rodillos para que la puerta se apoye de plano contra la pared.
- B. Para fijar ambos rodillos en su lugar, utilizar las llaves de montaje. Colocar una llave sobre la pieza excéntrica para mantener el ajuste y la otra llave sobre la tuerca para apretar tanto como sea posible. Un ajuste de 1/4" es posible.
- C. Instalar el tope antisalto como se muestra en la ilustración y colocar los capuchones de acabado en los rodillos.
- D. Asegurarse de que la puerta no se pueda desenganchar. [Se recomienda un espacio de 1/8" entre el tope y la barra de soporte]

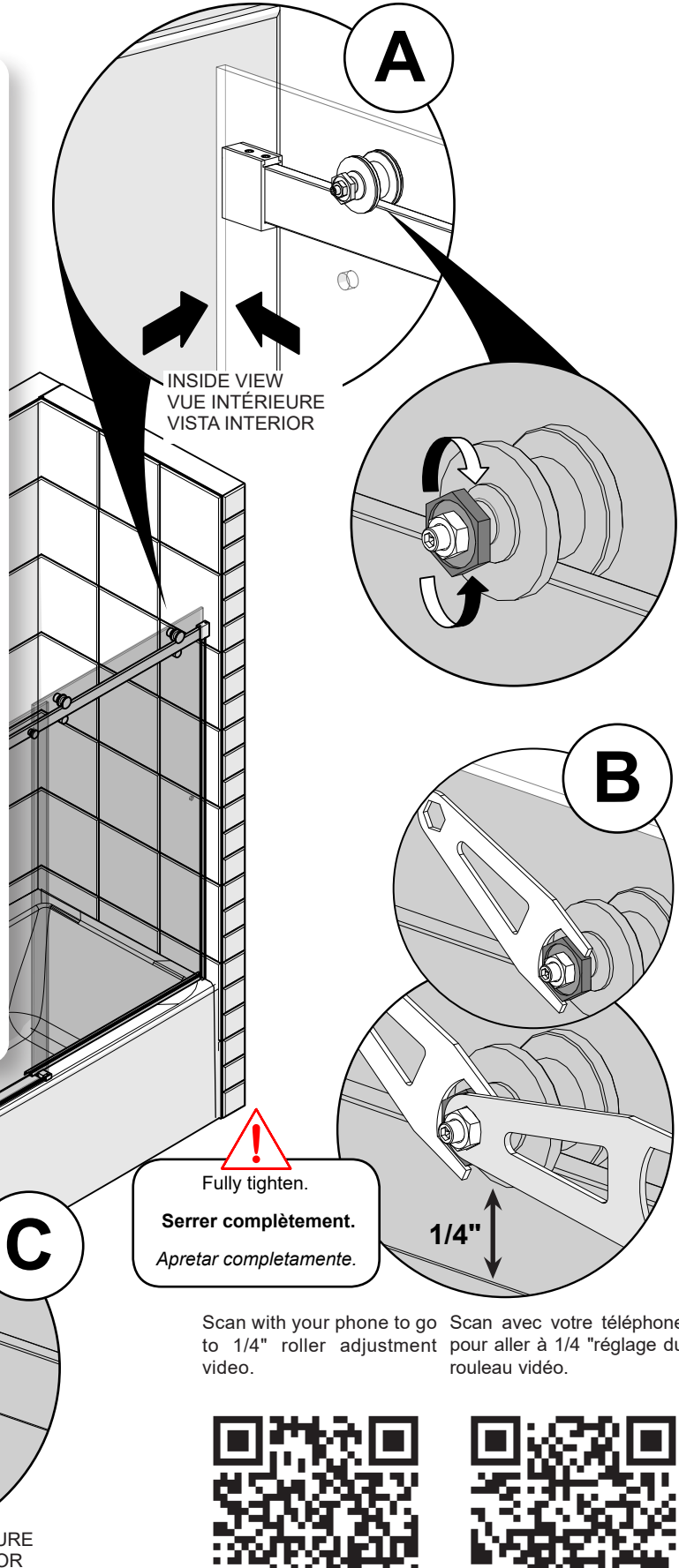

**!**  
Fully tighten.  
**Serrer complètement.**  
Apretar completamente.

Scan with your phone to go to 1/4" roller adjustment video.  
Scan avec votre téléphone pour aller à 1/4 "réglage roulement vidéo.





STEP  
ÉTAPE  
ETAPA

# 12

**A.** Install the side sealing gasket on the edge of the door.

**B.** Install the sealing gasket on the edge of the fixed panel as shown. Cut under the support bar.

**A.** Installer le joint d'étanchéité de côté sur le rebord de la porte.

**B.** Installer le joint d'étanchéité sur le rebord du panneau fixe tel que démontré. Couper sous la barre de soutien.

**A.** Instalar la junta de estanqueidad lateral en el borde de la puerta.

**B.** Instalar la junta de estanqueidad lateral en el borde del panel fijo como se muestra en la ilustración y corte bajo la barra de soporte.

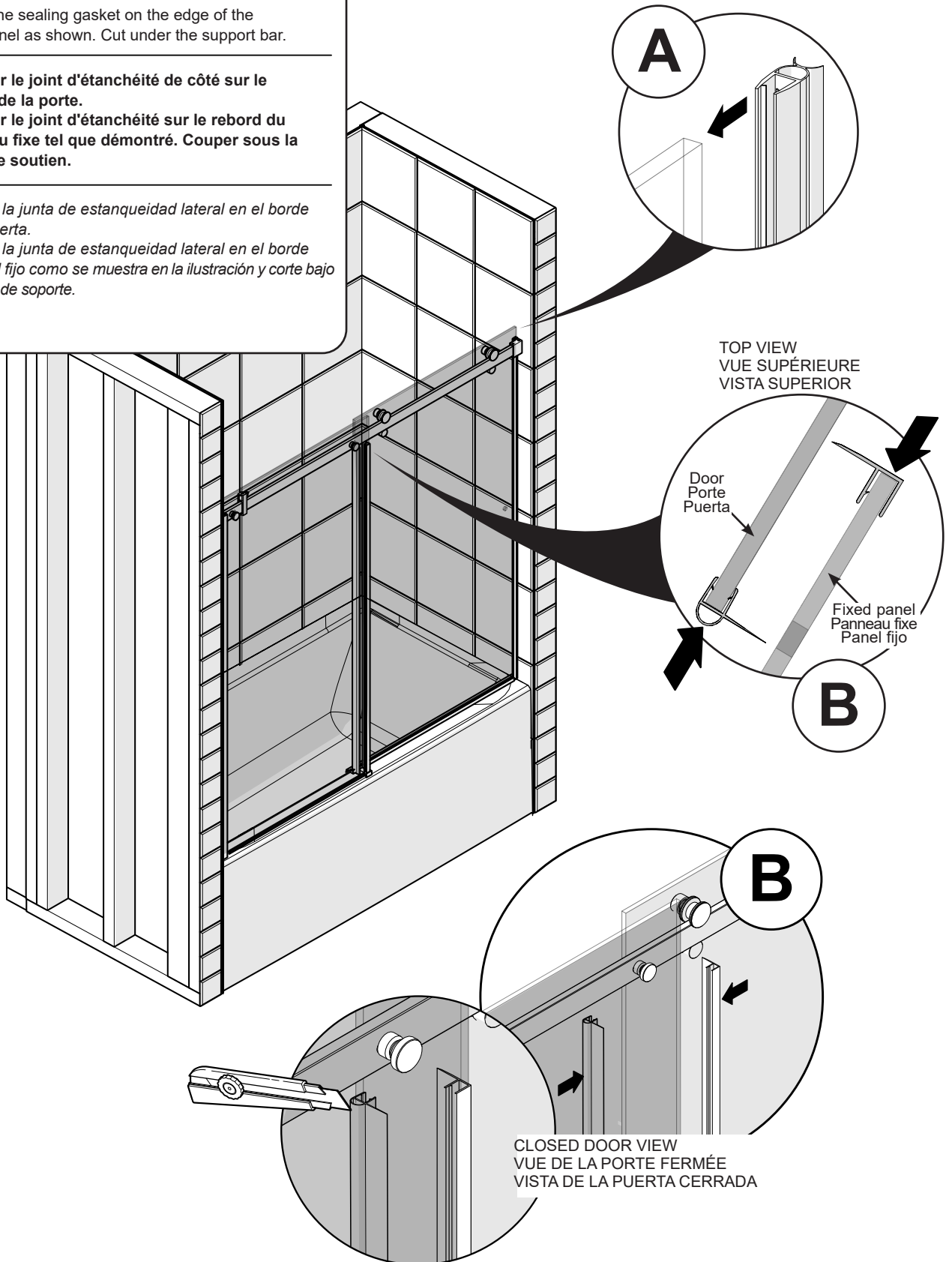

STEP  
ÉTAPE  
ETAPA

# 13

- A. Install the knob on the door as shown.
- B. Install the caps on top of the wall jamb.

- A. Installer le bouton sur la porte tel que démontré.
- B. Installer le capuchon sur le haut du montant mural.

- A. Instalar el tirador en la puerta como se muestra en la ilustración.
- B. Instalar la tapa en la parte superior de la jamba mural.

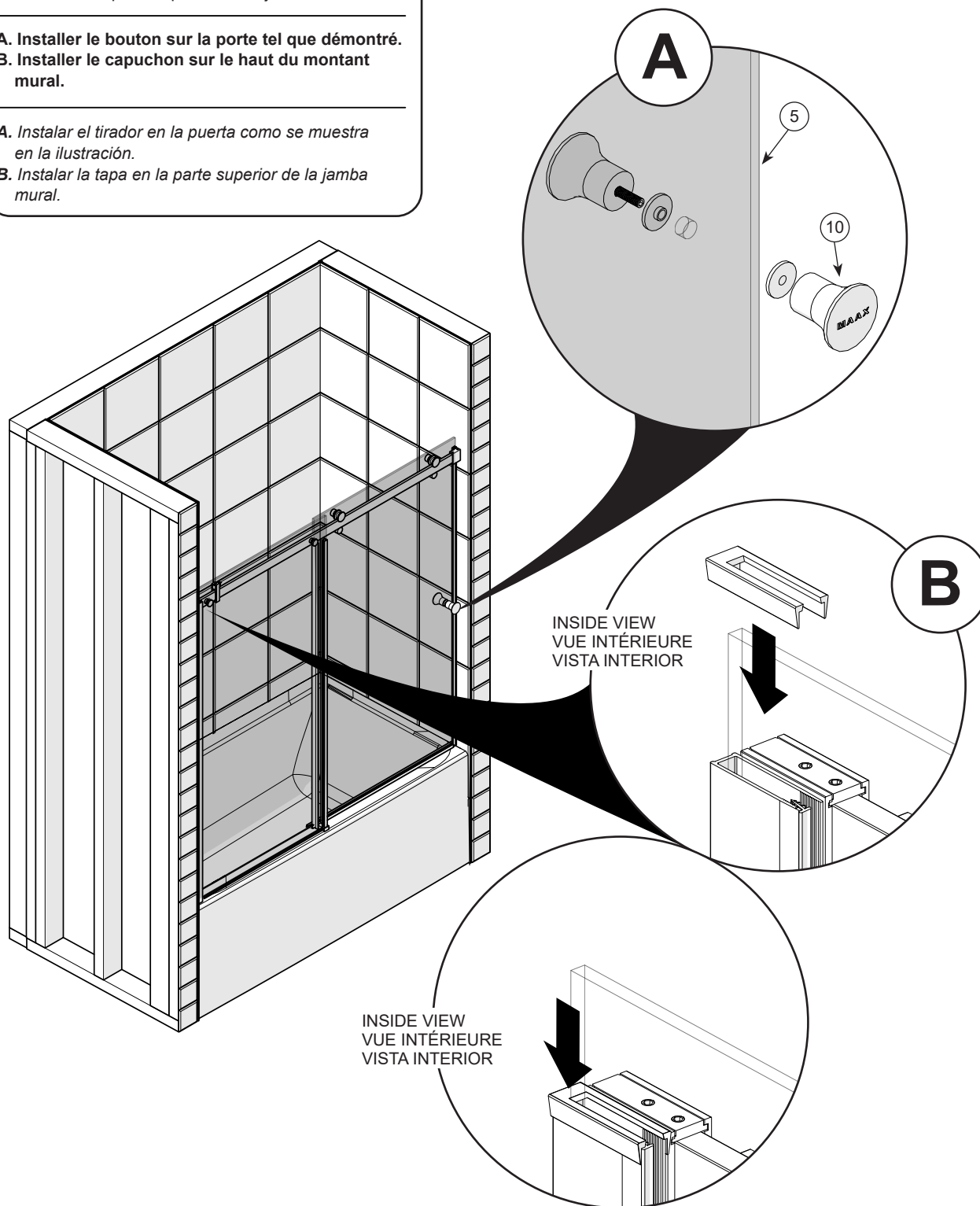

STEP  
ÉTAPE  
ETAPA

# 14

- A. Measure the distance between the wall and the door guide at the base of the alcove and **add 7/8"**. Cut the threshold based on this measure.
- B. If the corner between the base and the wall is rounded, file the threshold lower corners.
- C. Apply silicone sealant under the door threshold.
- D. Insert the threshold in the door guide and install the threshold parallel to the door.
- E. If the corner between the base and the wall is rounded do not install caps (skip step F).
- F. Apply silicone sealant under the end block. Install the end block on the door threshold against the wall and use masking tape to keep the threshold in place for 24 hours.

- A. Prendre la mesure entre le mur et le guide de porte à la base de l'alcôve et ajouter 7/8po. Couper le seuil selon cette mesure.
- B. Si le coin entre la base et le mur est arrondi, limer les coins en bas.
- C. Appliquer du silicone sous le seuil de porte.
- D. Insérer le seuil dans le guide de porte et installer le seuil parallèle à la porte.
- E. Si le coin entre la base et le mur est arrondi ne pas installer l'embout (Sauter l'étape F).
- F. Appliquer du silicone sous l'embout. Installer l'embout sur le seuil de porte contre le mur et utiliser du ruban adhésif pour tenir le seuil en place pendant 24 heures.

- A. Medir la distancia entre la pared y la guía de la puerta en la base del recinto y agregar 7/8". Cortar el umbral según esta medida.
- B. Si la esquina entre la base y el muro es redonda, limar las esquinas inferiores.
- C. Aplicar sellador de silicona debajo del umbral de puerta.
- D. Insertar el umbral en la guía de la puerta e instalar el umbral paralelo con la puerta.
- E. Si la esquina entre la base y el muro es redondo, no instalar las tapas (Saltar la etapa F).
- F. Aplicar sellador de silicona debajo del bloque de extremo sobre el umbral de la puerta, contra la pared. Utilizar cinta de enmascarar para mantener el umbral en su lugar por 24 horas.

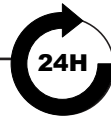
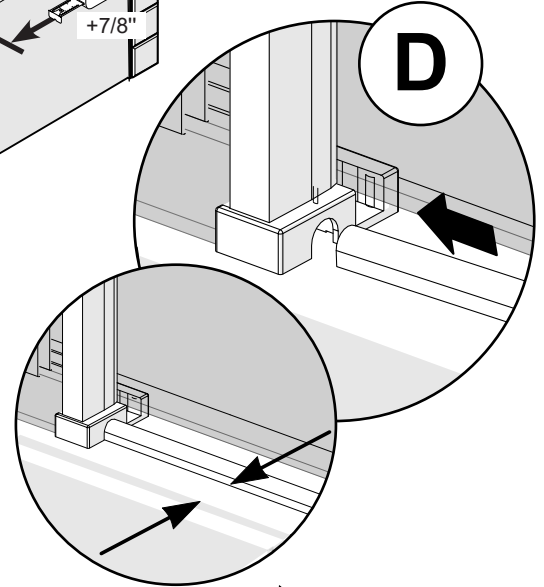
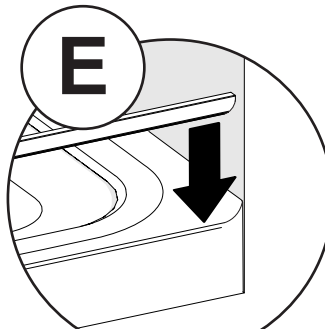
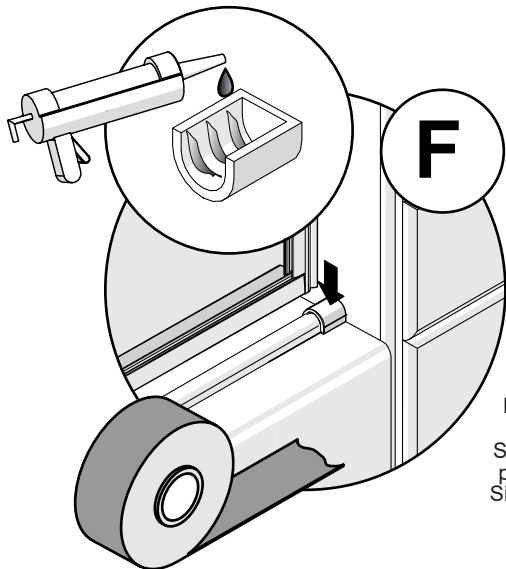
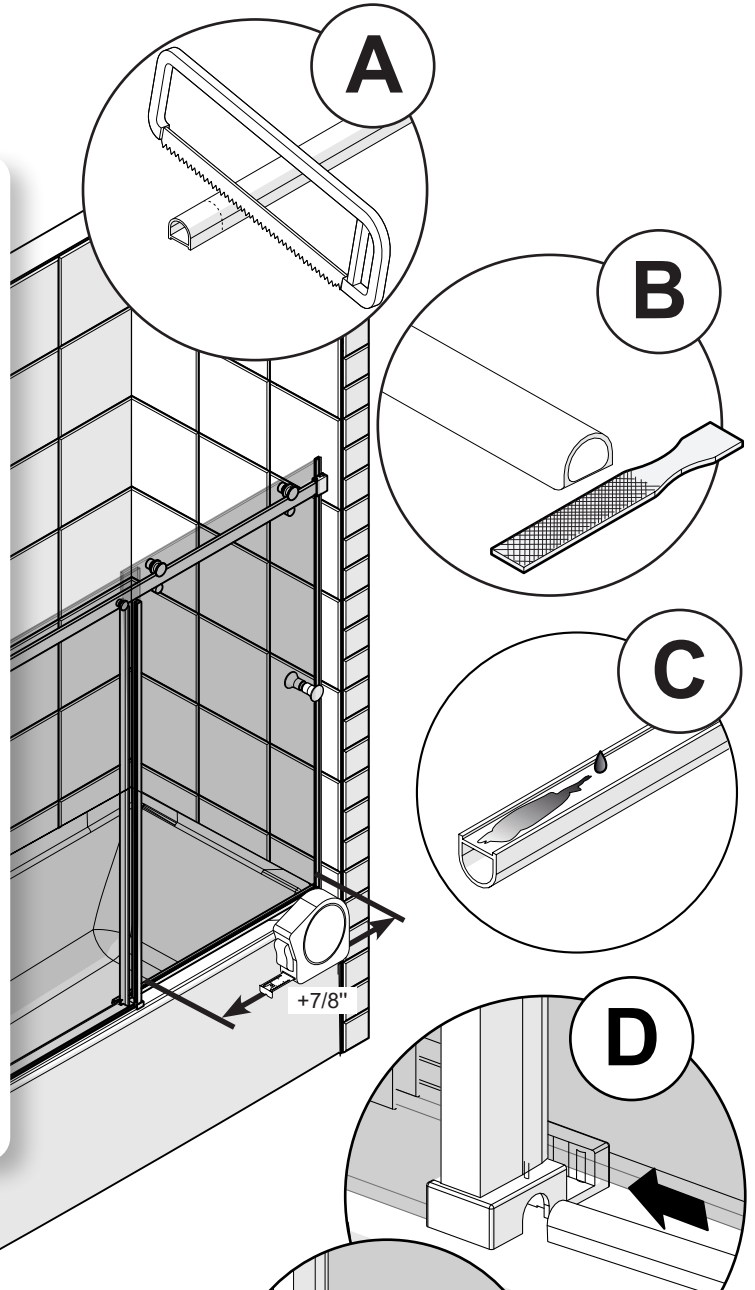

Wait 24 hours before using the shower.  
**Attendre 24 heures avant d'utiliser la douche.**  
Espere 24 horas antes de utilizar la ducha.

If the angle between the base and the wall is rounded do not install caps (Skip step F)  
Si l'angle entre la base et le mur est arrondi ne pas installer les capuchons (Sautez l'étape F)  
Si el angulo entre la base y el muro es redondo no instalar las tapas (Saltar etapa F)

STEP  
ÉTAPE  
ETAPA

# 15

- A. Use the set screw at the bottom of the wall fasteners to level the support bar if door wont stay closed.
- 
- A. Utiliser la vis de réglage en dessous des fixations muraux pour niveler la barre de support.
- 
- A. Utilisar los tornillos de ajuste debajo de los sujetadores murales para nivelar la barra de soporte.

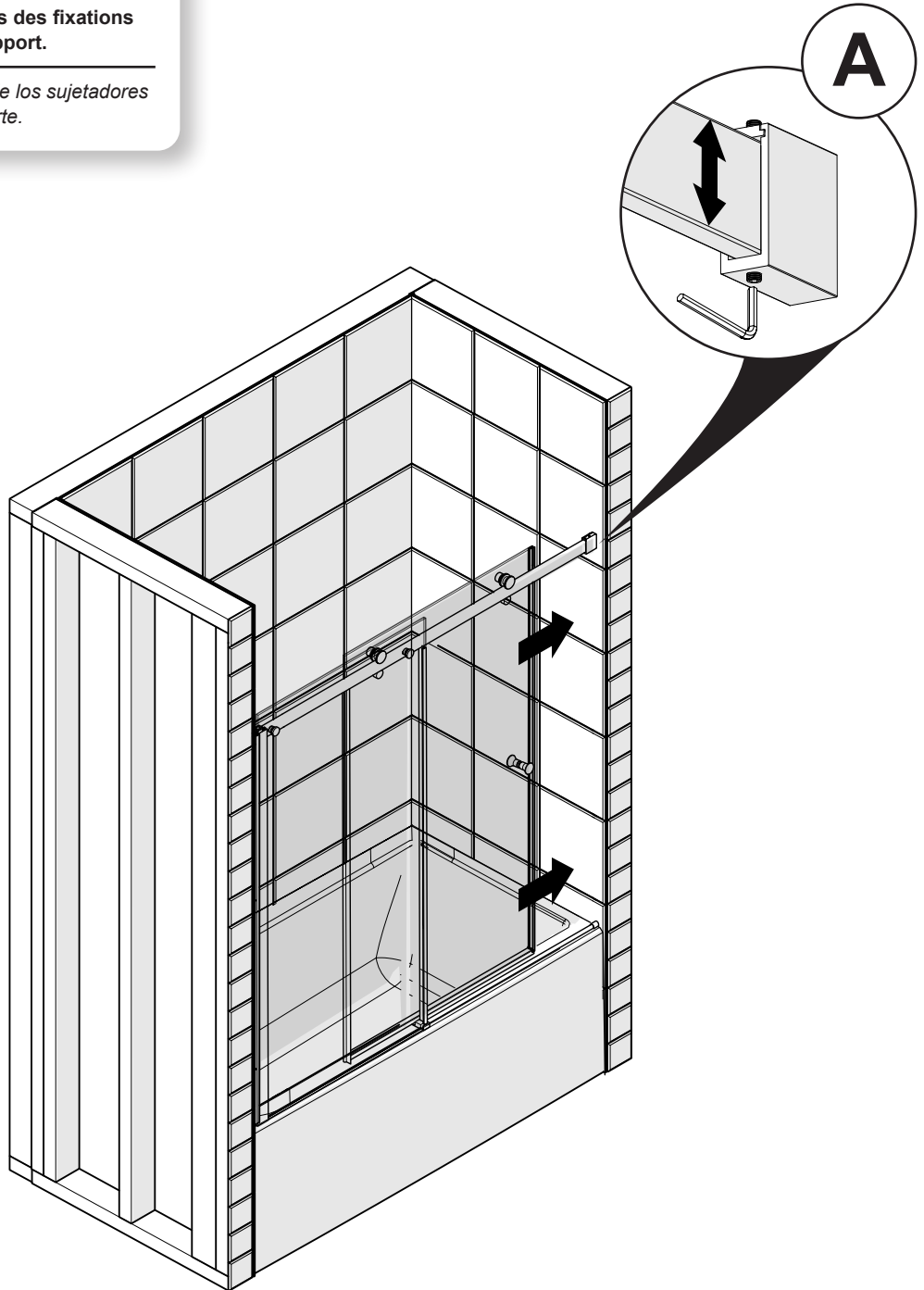

STEP  
ÉTAPE  
ETAPA

# 16

A. From outside the shower, apply silicone sealant between the wall jamb. [fixed panel side] and the wall, between the fixed panel and the base, and on the door guide. Apply also between the U channel and the threshold.

A. De l'extérieur de la douche, appliquer du silicone entre le montant mural. [côté panneau fixe] et le mur, entre le panneau fixe et la base, et sur le guide de porte. Appliquer aussi entre le rail en U et le seuil.

A. Desde el exterior de la ducha, aplicar sellador de silicona entre la jamba mural [del lado del panel fijo] y la pared, y entre el panel fijo y la base, y en la guía de la puerta. Aplicar también entre el riel en U y el nicho.

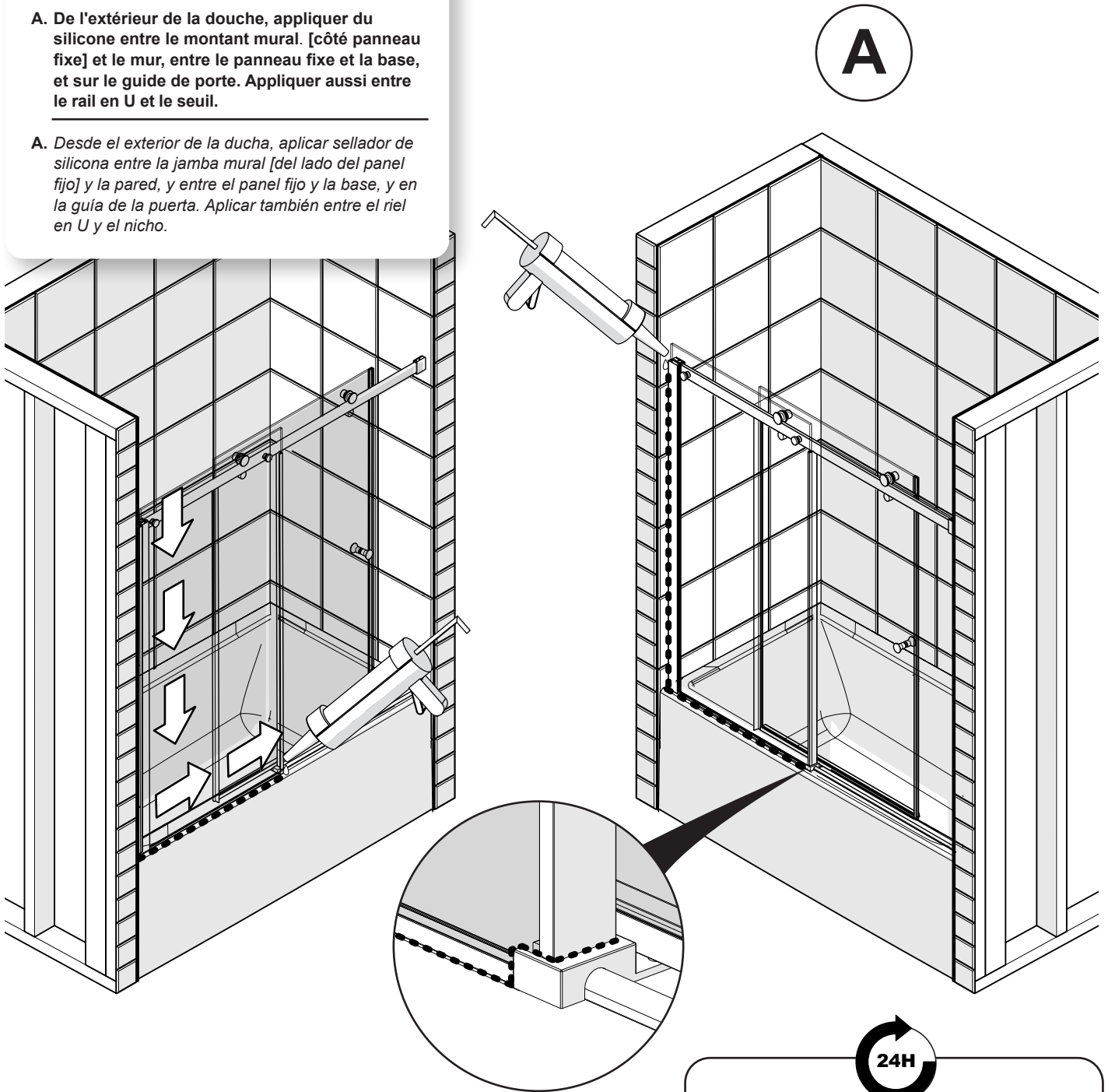

24H

Wait 24 hours before using the shower.

Attendre 24 heures avant d'utiliser la douche.

Espere 24 horas antes de utilizar la ducha.



## LIMITED WARRANTY — UNITED STATES

MAAX Bath Inc. offers express limited warranty on each of its products. This warranty extends only to the original owner/end-user for personal household use. For commercial uses, additional limitations apply.

**For accessing product Limited warranty please visit:**

[www.maax.com/us-warranty](http://www.maax.com/us-warranty)

## LIMITED WARRANTY — CANADA

MAAX Bath Inc. offers express limited warranty on each of its products. This warranty extends only to the original owner/end-user for personal household use. For commercial uses, additional limitations apply.

**For accessing product Limited warranty please visit:**

[www.maax.com/ca-warranty](http://www.maax.com/ca-warranty)

## GARANTIE LIMITÉE — CANADA

MAAX Bath Inc. offre une garantie limitée expresse sur chacun de ses produits. Cette garantie s'adresse uniquement au propriétaire/utilisateur original pour un usage personnel domestique. Des restrictions additionnelles s'appliquent aux utilisations commerciales

**Pour accéder à la garantie limitée de votre produit, veuillez consulter le site :**

[www.maax.com/garantie](http://www.maax.com/garantie)



Technical Services / Service technique / Servicio técnico

**T. 1 877 GET-MAAX (1 877 438-6229)**  
**F. 1 888 361-2045**